

LA CLEF ANGLAISE

LES S.U

AVANT



- 1 : Laissez monter le moteur en température puis l'arrêter.
- 2 : Démontez le filtre a air tout en gardant l'alimentations d'essence.
- 3 : Désaccouplez l'axe qui synchronise les deux carburateurs (repère 5).
- 4 : Remettez le moteur en route, réglez le ralenti à 850 tr/mn + ou - en agissant sur les deux vis de ralenti vis A.
- 5 : Là munissez-vous d'un tuyau en caoutchouc, placez le dans l'entrée d'un carbu et l'autre extrémité dans l'oreille. Ensuite écoutez le sifflement qui doit être identique si cela n'est pas le cas agissez sur les vis de butée et vérifiez le ralenti qui doit être toujours à 850tr/mn.
- 6 : Eh bien voilà pour la synchronisations.
- 7 : Maintenant passons au réglage de la richesse.
- 8 : Levez de 4 à 5mm le piston d'un carbu, si le régime augmente il va falloir diminuer la richesse mais si le régime diminue, il faudra par contre augmenter la richesse.
- 9 : Pour régler la richesse il suffit de visser ou dévisser la vis n°4. On agit par 1/6 de tour à chaque fois pour diminuer la richesse il faut visser, pour l'augmenter il faut dévisser.
- 10 : Le réglage est terminé lorsque le piston soulevé par le tournevis ne change plus le régime du moteur.
- 11 : Pour finir contrôlez le niveau d'huile (huile de boîte automatique) dans les "dash-pots" environ 13mm en dessous du sommet .

Conclusion:

Il vous faudra à peu près une petite heure de travail et même si les réglages ne sont pas parfait cela fonctionnera très bien. En cas de souci n'hésiter pas à contacter, Eric LOPEZ au 03 44 77 08 32.

Un bon ralenti n'est pas trop haut afin d'éviter de faire travailler l'embrayage à l'arrêt (ce qui occasionne une usure prématurée).

APRES

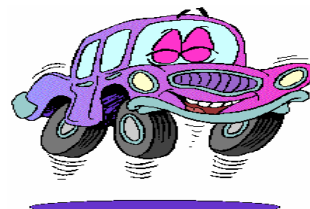

Amicale XJ

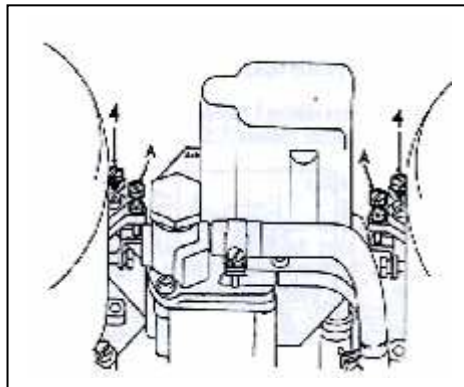
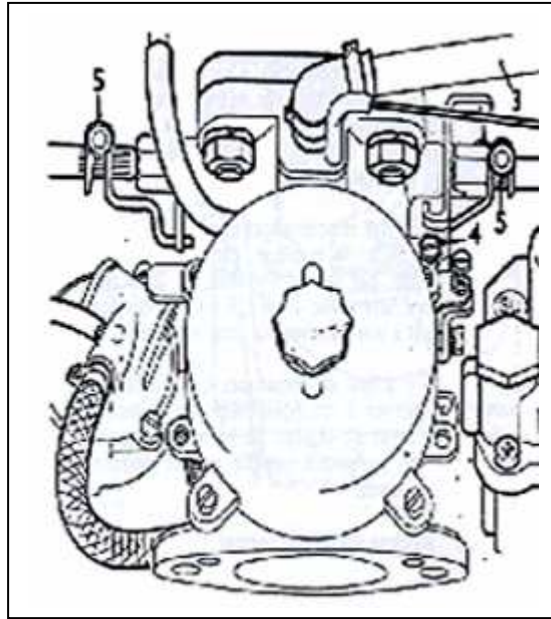

Le net pour vos **S.u**
<http://www.b2h-db.com/>
<http://jd-contact.com/>